

DATA: _____ / _____

NUMELE
SOLICITANTULUI:

/ LOCALITATEA / ȚARA:

DETALIILE VEHICULULUI



BRAND/FABRICANTUL:

MODELUL:

PRIMA ÎNMATRICULARE:

ÎNCĂ ÎN PRODUCȚIE: DA NU

CE TIP DE CAPAC/BUȘON ARE REZERVORUL :

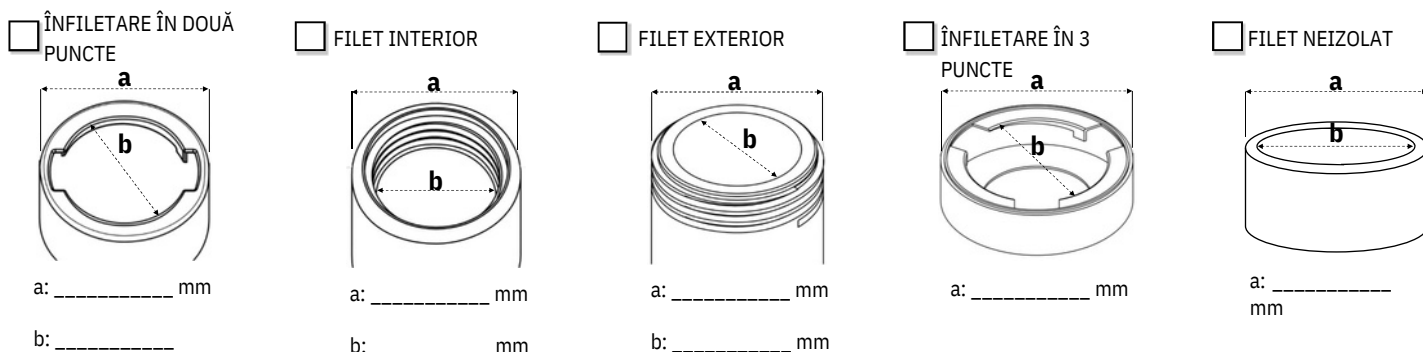

ALTE INFORMATII

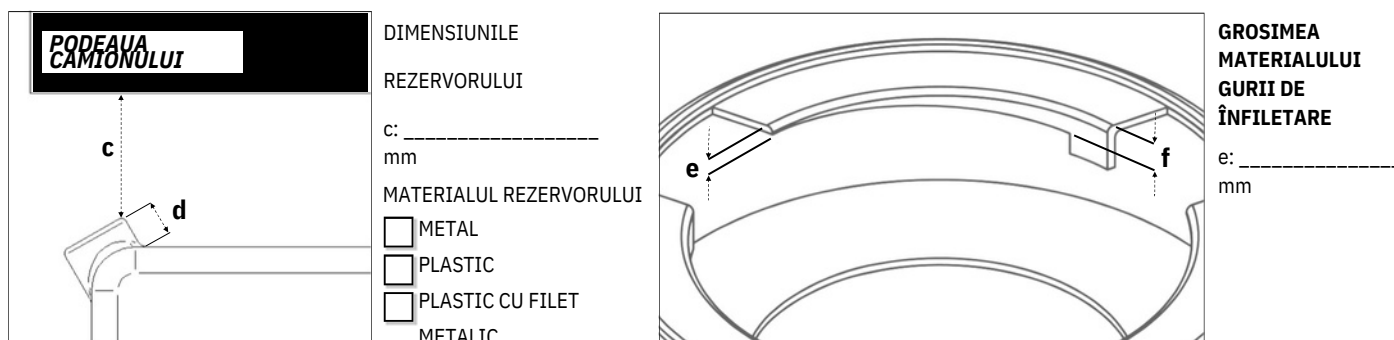

POZE

Vă rugăm să ne oferiți imagini cu camionul dumneavoastră din următoarele unghiuri.

- 1- perspectivă frontală a vehiculului 3/4
- 2- Laterală stângă a vehiculului
- 3- Laterală dreaptă a vehiculului
- 4- poză în detaliu cu bușonul/capacul

Puteti include si alte fotografii cu autovehiculul dacă considerați că este necesar.

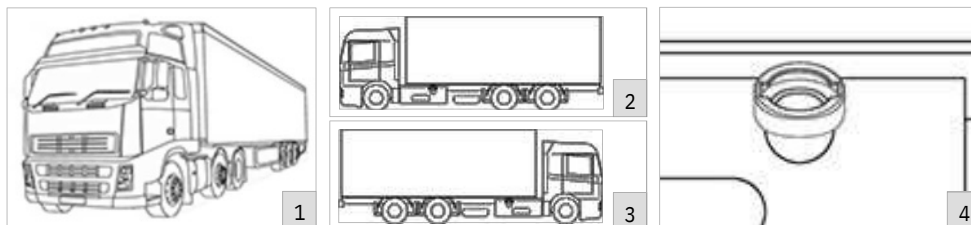

NOTE

Acest spațiu este dedicat pentru consultantul dumneavoastră tehnic Fomco Trade - Vă rugăm să nu completați.

compatibilitate
presupusă:

testat și aprobat: